

## Smontagomme semi-automatico I

- Smontagomme semi-automatico per operare su ruote di **moto, scooter, ATV e go-kart**
- Braccio a bandiera con movimento laterale
- Regolazione verticale della torretta mediante bloccaggio meccanico
- Due cilindri pneumatici di bloccaggio
- Diametro massimo ruota 1000 mm (40")
- Capacità stallonatura 40-330 mm (1,5"-13")

## Semi-automatic tyre changer UK

- Semi-automatic tyre changer for **motorcycle, scooters, ATV and go-kart** wheels
- Side swing mounting arm
- Mechanical adjustment of mounting arm
- Two pneumatic clamping cylinders
- Max wheel diameter 1000 mm (40")
- Bead breaking range 40-330 mm (1,5"-13")

## Démonte-pneus semi-automatique F

- Démonte-pneus semi-automatique pour roues de **mosos, scooters, véhicules tout-terrain et karts**.
- Bras mobile latéralement
- Serrage mécanique de l'outil opérant
- Deux vérins de serrage
- Diamètre roue max. 1000 mm (40")
- Capacité de détalonnage 40-330 mm (1,5"-13")

## Halbautomatische Reifenmontiermaschine D

- Halbautomatische Reifenmontiermaschine für **Motorräder, Motorroller, ATV und Go-Kart**
- Montagearm seitlich schwenkbar
- Regulierung des Montagearms mechanisch
- Zwei pneumatische Spannzyylinder
- Max Raddurchmesser 1000 mm (40")
- Abdrückbereich 40-330 mm (1,5"-13")

## Desmontadora de neumáticos semiautomática E

- Desmontadora de neumáticos semiautomática para **mosos, scooters, ATV, go-karts**
- Brazo de montaje de desplazamiento lateral
- Regulación mecánica del brazo de montaje
- Dos cilindros neumáticos de bloqueo
- Diámetro máximo rueda 1000 mm (40")
- Capacidad destalonador 40-330 mm (1,5"-13")



# M 39

- I** • Rotazione oraria e antioraria del piatto autocentrante mediante motore elettrico monofase
  - Limitatore pressione gonfiaggio (a norme CE)
  - Regolatore di pressione con filtro e lubrificatore
- UK** • Clockwise and anticlockwise rotation of the turntable through 1 Ph. electric motor
  - Inflation limiting valve (CE norms)
  - Pressur regulator with filter and lubricator
- F** • Rotation deux directions du plateau pivotant par moteur électrique 1 Ph.
  - Valve de sécurité selon les normes CE
  - Régulateur de pression avec groupe lubrificateur et filtre
- D** • Vor- und Rücklauf des Spanntellers über Elektromotor 1 Ph.
  - Füllbegrenzungsventil (EG-Norm)
  - Druckregler mit Wasserfilter und Öler
- E** • Rotación horaria y antihoraria del plato autocentrante mediante motor eléctrico 1 Ph.
  - Válvula neumática de seguridad incorporada (conforme según normas CE)
  - Regulador de presión con filtro agua y lubricador



- I** • Mandrino autocentrante a quattro griffe dotate di protezioni in plastica ed adattatore GKA per ruote Go-kart, enduro e di piccolo diametro
  - Griffe regolabili a 3 posizioni : 4-13"/12-18"/15-23"
- UK** • Self-centring four-jaw chuck fitted with plastic guards and GKA adapter for Go-kart, enduro motorcycle and small-diameter wheels
  - Jaw chuck with 3 adjustable clamping ranges: 4-13"/12-18"/15-23"
- F** • Plateau à quatre griffes dotées de protections en plastique et adaptateur GKA pour roues Go-kart, enduro et de petit diamètre
  - Griffes réglables sur trois niveaux: 4-13"/12-18"/15-23"
- D** • Selbstzentrierendes Vierbacken Spannfutter mit Kunststoffschutzkappen
  - und GKA-Adapter für Gokart- und Enduro-Räder sowie Räder mit kleinem Durchmesser.
  - Auf drei Positionen einstellbare Spannklauen: 4-13"/12-18"/15-23"



- E** • Mandril autocentrante de cuatro mordazas provistas de protecciones en plástico y adaptador GKA para ruedas Go-kart, enduro y de diámetro pequeño
  - Mordazas con tres posiciones regulables de bloqueo: 4-13"/12-18"/15-23"

- I** • Dotato di dispositivo **CRU** per cambio rapido torretta (diversi tipi di torretta a richiesta)
- UK** • Equipped with **CRU** quick exchange device for tool heads (Different types of mounting/demounting tool-head on request)
- F** • Équipé avec un accouplement rapide **CRU** pour le changement des becs (différents types de bec sur demande)
- D** • Mit **CRU** Schnellkupplung zum schnellen Umrüsten von Montageköpfen (Verschiedene Montagekopftypen auf Anfrage)
- E** • Equipada con conexión **CRU** para cambio rápido de la torreta (Diferentes tipos de torreta bajo pedido)





- I** • Paletta stallonatrice con profilo speciale per ruote moto e ATV
- UK** • Bead breaker blade with special profile for motorcycle and ATV wheels
- F** • Bêche de détalonnage avec contour spécial pour roues moto et ATV
- D** • Abdrückschaufel mit Sonderkontur für Motorradreifen und ATV
- E** • Paleta destalonadora con perfil especial para ruedas de motos y ATV



- I** • Opera su ruote ATV con cerchio da 2" a 11,5" di larghezza e pneumatico da 2,75" a 13" di larghezza
- UK** • Works on ATV wheels with rim from 2" to 11.5" in width and tyre from 2.75" to 13" in width
- F** • Opère sur roues ATV avec jante de 2" à 11,5" de largeur et pneumatique de 2,75" à 13" de largeur
- D** • Geeignet für ATV-Räder mit Felgenbreiten von 2 bis 11,5 Zoll und Reifenbreiten von 2,75 bis 13 Zoll
- E** • Opera en ruedas ATV con llantas cuya anchura está comprendida entre 2" y 11,5" y neumáticos cuya anchura está comprendida entre 2,75" y 13"

# M 39

## Dotazione

• **GKA** Adattatori di ricambio per ruote da go-kart (4 pezzi) • Serie di protezioni per cerchi in lega • **UL** Utensile leva (500 mm).

## Standard accessories

• **GKA** Spare adaptor kit for go-kart wheels (4 pcs) • Spare kit of plastic protections for alloy rims • **UL** Tyre lever (500 mm).

## Equipement d'origine

• **GKA** Inserts en plastique pour roues Go-Kart (4 pièces) • Kit d'accessoires de protection en plastique pour jantes • **UL** Levier démonte pneus (500 mm).

## Standard Zubehör

• **GKA** Zusatzspannklauen-Wechselsatz für Go-Kart-Räder (4 Stück) • Zubehöropaket Kunststoff Felgenschutz • **UL** Montiereisen (500 mm).

## Accesorios estándar

• **GKA** Kit conexiones de recambio para ruedas de go-karts (4 unidades) • Protecciones de plástico para llantas de aleación • **UL** Leva para ruedas A = 500 mm.

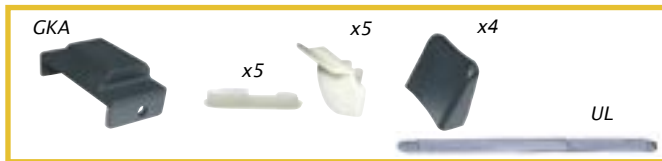

	115/230 - 1Ph. - 50/60 Hz
	4" - 23"
	1000mm (40")
	40-330 mm
	27 kN (2.700 kg)
	8 - 10 Bar (114 - 145 Psi)

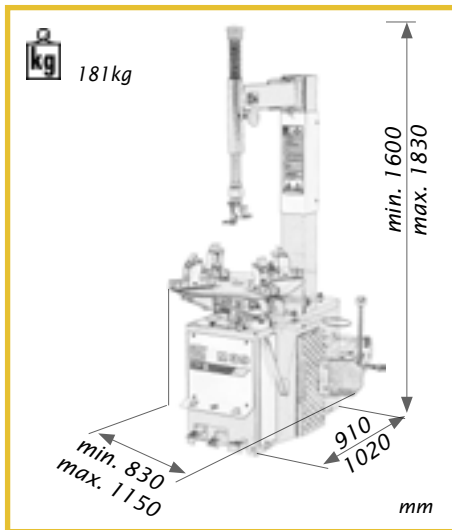

## I Accessori a richiesta

• **PGA/CE** Pistoletta di gonfiaggio ASTURO (a norme CE) • **PGM/CE** Pistoletta di gonfiaggio MICHELIN (a norma CE) • **BPC** Pinza premitallone • **TRK** Torretta montaggio/smontaggio per ruote go-kart 5-13" • **ULM** Utensile leva per ruote da moto L=400 mm • **KPPL** Serie di protezioni leva in plastica per ULM (5 pezzi) • **LPK** Serie di protezioni leva in plastica per UL (4 pezzi) • **REP** Paraborde in plastica (3 pezzi) • **SVD** Svitavalvole doppio • **VP** Tiravalvole • **TMN/CRU** Torretta per ruote scooter.

••Per gli altri accessori consultare l'apposito catalogo••

## UK Accessories on request

• **PGA/CE** ASTURO tyre inflating gun-&gauge (CE norms) • **PGM/CE** MICHELIN tyre inflating gun-&gauge (CE norms) • **BPC** Bead pressing clamp • **TRK** Mounting/demounting tool-head for go-kart wheels 5-13" • **ULM** Tyre lever for motorcycle wheels L=400 mm • **KPPL** Tyre lever cover set for ULM (5 pcs) • **LPK** Tyre lever cover set for UL (4 pcs) • **REP** Rim edge plastic protections (3 pcs) • **SVD** Double valve core installer • **VP** Valve puller/core installer • **TMN/CRU** Mounting/demounting tool-head for scooter wheels. ••For other accessories see separate catalog••

## F Accessoires en option

• **PGA/CE** Pistolet de gonflage manuel • **PGM/CE** Pistolet de gonflage MICHELIN (normes CE) • **BPC** Pince presse-talon • **TRK** Bec pour roues Go-Kart 5-13" • **ULM** Levier démonte-pneus pour roues motos (400 mm) • **KPPL** Protections en plastique pour levier démonte-pneus pour ULM (5 pièces) • **LPK** Protections en plastique pour levier démonte-pneus pour UL (4 pièces) • **REP** Protections en plastique pour bourrelet de jante (3 pièces) • **SVD** Double visseuse pour valves • **VP** Extracteur de valves • **TMN/CRU** Bec de montage/démontage pour roues de scooter. ••Pour les autres accessoires, veuillez consulter le catalogue••

## D Sonderzubehör

• **PGA/CE** Geeichter Handfüllmesser • **PGM/CE** MICHELIN Handfüllmesser (EG-Norm) • **BPC** Wulstniederhalterklemme Montage Hilfe für Pkw-Niederquerschnittsreifen • **TRK** Montagekopf für Go-Kart-Räder 5-13" • **ULM** Montiereisen für Motorradräder L=400 mm • **KPPL** Schutzschuh-Satz für Montiereisen ULM (5 Stück) • **LPK** Schutzschuh-Satz für Montiereisen UL (4 Stück) • **REP** Felgenhorn-Kunststoffschutz (3 Stück) • **SVD** Doppeltes Ventilschrauberwerkzeug • **VP** Ventileinzieher/Ventilschrauberwerkzeug • **TMN/CRU** Montagekopf für Motorrollerräder. ••Weiteres Zubehör Gemäss Verzeichnis••

## E Accesorios bajo pedido

• **PGA/CE** Pistola de inflado ASTURO (según normativa CE) • **PGM/CE** Pistola de inflado MICHELIN (según normativa CE) • **BPC** Manilla prensa-talón • **TRK** Paleta destalonadora para ruedas de go-karts (diámetro 5/13") • **ULM** Leva para ruedas de moto A = 400 mm • **KPPL** Serie de protecciones de plástico para palanca ULM (5 unidades) • **LPK** Serie de protecciones de plástico para palanca UL (4 unidades) • **REP** Paraborde de plástico (3 unidades) • **SVD** Desenroscador doble para válvulas • **VP** Tiraválvulas • **TMN/CRU** Herramienta de montaje para ruedas scooter. ••Para otros accesorios consultar el catálogo indicado••

•Possibili modifiche tecniche • Technical modifications possible • Modifications techniques possibles • Technische Änderungen vorbehalten • Modificaciones Técnicas posibles



Società Italiana Costruzioni Elettromeccaniche  
- S.I.C.E SpA

via Modena, 34 - 42015 Correggio RE - Italy  
Tel. +39 0522 693640 - Fax +39 0522 642882  
www.sice.it - sice@sice.it

Export dept.  
Tel +39 059 348611 - Fax +39 059 359358  
sice@piplaneta.it