

PSCE 315C B
PSCE 310C B



3600



3200



C-LINE

Lifting equipment

DE - Niedrig gelegte, reversible elektrohydraulische Scherenhebebühne für Autos, SUVs und Lieferwagen



Niedrig gelegte, reversible elektrohydraulische Scherenhebebühne für Autos, SUVs und Lieferwagen; ideal für Reifenhändler, KFZ-Reparaturwerkstätten und Karosseriebauer.

Die Fahrschienenfluchtung gewährleisten 2 robuste Verdrehschutzstangen.

- 1** Steuereinheit mit Niederspannung und "Totman" -Bedienelementen.
- 2** Fahrschienen mit angehängten Klappen, die als Auffahrampen dienen.



Verfügbar in den Versionen für Boden- und Unterflurinstallation.

DE → Standardzubehör

Alle Modelle komplett mit:

- ✓ Mechanischen Sicherungen mit automatischer Einkopplung und pneumatischen Auskopplungssystem.
- ✓ Fußschutzleiste (4).
- ✓ Satz mit 4 Gummiauflagen



DE → Empfohlenes Zubehör

- A** Paar Querstreben und Auflagen für Geländewagen
- B** Kit Rampenverlängerungen (4 Stck.)

DE → Technische Daten

Vorlage	PSCE 315C B	PSCE 310C B
Tragfähigkeit Hebebühne	3600 kg	3200 kg
Hebezeit	25 s	
Drehstrommotor	400/230V - 3kW - 3Ph - 50/60Hz	
Einphasenmotor	230V - 3kW - 1Ph - 50/60Hz	
Max. Hubhöhe	1000 mm	
Mindesthubhöhe des Radfreihebers	120 mm	

DE → Abmessungen

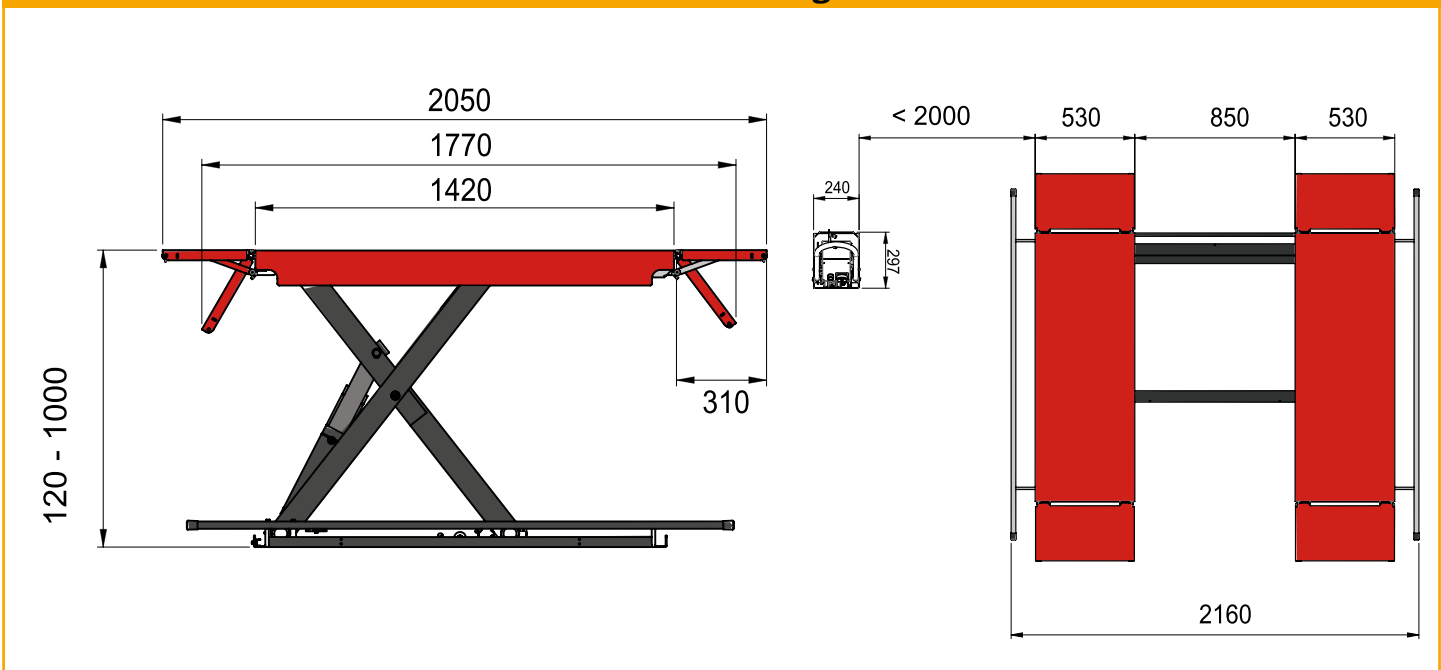

Die Fotografien, die angegebenen Eigenschaften und die technischen Daten sind nicht verbindlich und können ohne Vorankündigung geändert werden.

Cod. DPSC000463A - 01/2023