

# S 42 E

**S** SICE  
AUTOMOTIVE EQUIPMENT

## TILTING-BACK

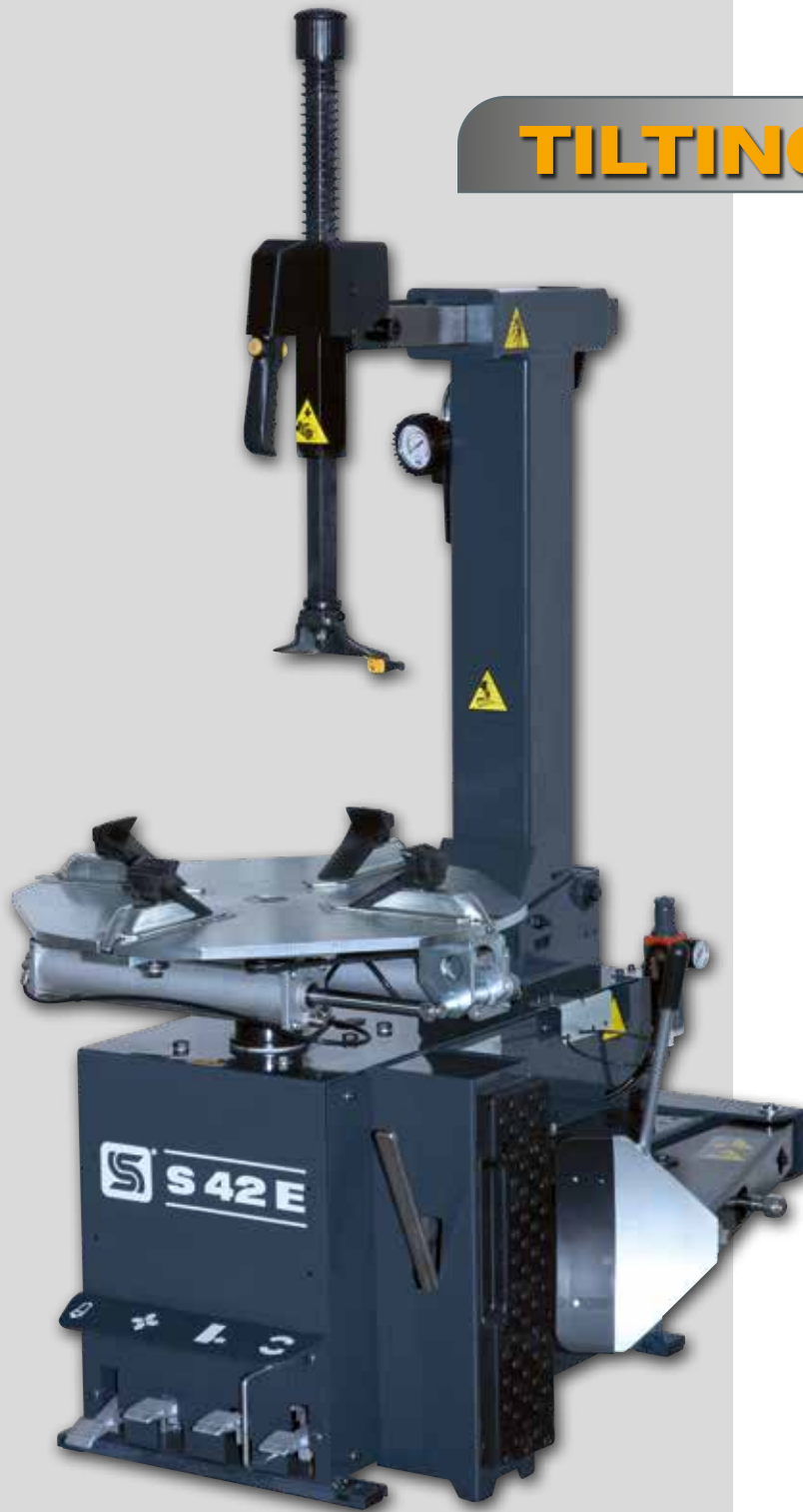
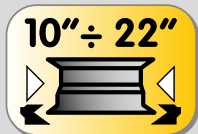

FR

Démonte-pneus automatique avec potence basculant pour jantes jusqu'à 22".

ES

Desmontadora de neumáticos automática con poste abatible para llantas hasta 22".

PT

Máquina de desmontar pneus automática com inclinação da coluna para jantes até 22".



**FR** — **Démonte-pneus automatique approprié à tous les voitures, SUV, fourgons et motos, permet à l'utilisateur de monter et démonter tous les types de roués.**

Disponible dans les versions à une vitesse de rotation, 2V avec moteur à double vitesse ou Motoinverter et avec système de gonflage tubeless GP.

- 1• **Par la simple pression d'un bouton**, on obtient simultanément le double mouvement de la tête porte-outils par rapport à la jante (levée et recul) et le blocage de la tête, horizontal et vertical.
  - Equilibrage mécanique de l'arbre porte-outils avec ressort.
  - Le **bras horizontal coulisse sur un roulement**, pour faciliter les déplacements de l'outil.

2• **L'autocentrant est en mesure de bloquer aussi bien par l'extérieur que par l'intérieur, sans les endommager, les jantes en aluminium de la dernière génération grâce aux protections spéciales en matière plastique fournies sur demande.**

Dans les versions GP, les injecteurs d'air placés sur les supports des griffes, suivent automatiquement le diamètre de la jante, facilitant le gonflage.

**ES** — **Desmontadora automática concebida para facilitar al máximo las operaciones de desmontaje y montaje de todos los neumáticos de turismos, SUV, vehículos comerciales y motos.**

Disponible en las versiones con motor de una velocidad, 2V con motor de doble velocidad o Motoinverter y con sistema de inflado tubeless GP.

- 1• Con el **accionamiento de un pulsador** se obtiene simultáneamente el doble movimiento del eje portaherramientas (elevación y retroceso) y la fijación del mismo tanto horizontal como vertical.
  - Equilibrado de muelle del eje portaherramientas.
  - Un **rodillo bajo el brazo horizontal**, minimiza el esfuerzo necesario por parte del operador.

2• **El plato autocentrante puede bloquear bordes des diferentes llantas de nueva generacion, por dentro o por fuera sin ningún daño gracias a su protecciones de plástico** fornecidas bajo pedido.

En el modelo GP, las boquillas de inflado, situadas en las correderas, se adaptan automáticamente al diámetro de las llantas.

**PT** — **Máquina de desmontar automática concebida para operações de montagem/desmontagem de pneus para carros, SUV, veículos comerciais e motos**

Disponível nas versões à uma velocidade de rotação, 2V com motor à dupla velocidade ou Motoinverter e com sistema de inflação tubeless (GP).

- 1• Basta pressionar um botão para obter simultaneamente o **movimento duplo do cabeçote porta-ferramentas** em relação à jante (levantamento e afastamento) e o bloqueio do mesmo tanto na horizontal como na vertical.
  - Balanceamento por mola do veio porta-ferramentas.
  - Um rolo (cilindro) **sob o braço horizontal minimiza os esforços dos operadores.**

2• **El plato autocentrante puede bloquear bordes des diferentes llantas de nueva generacion, por dentro o por fuera sin ningún daño gracias a su protección plástica** provista a pedido.

No modelo GP, os bicos de insuflação, posicionados nas tampas, seguem automaticamente o diâmetro da jante.





- FR** → **3•Outils de montage** avec le nouveau profil adaptable à les nouveaux jantes et pneus. **Protections en plastique interchangeables** pour protéger les jantes en aluminium pendant le montage/démontage.
- 4•**Le détalonneur, **de grande puissance (D.186 mm) à double effet, avec corps embouti en acier INOX.** La palette du détalonneur peut être équipée, sur demande, de une protection plastique, pour sauvegarder les jantes en aluminium.
- 5•**L'ensemble des pédales en fonte aluminium sont robustes et très pratique, avec un adhésive qui indique chaque fonction.

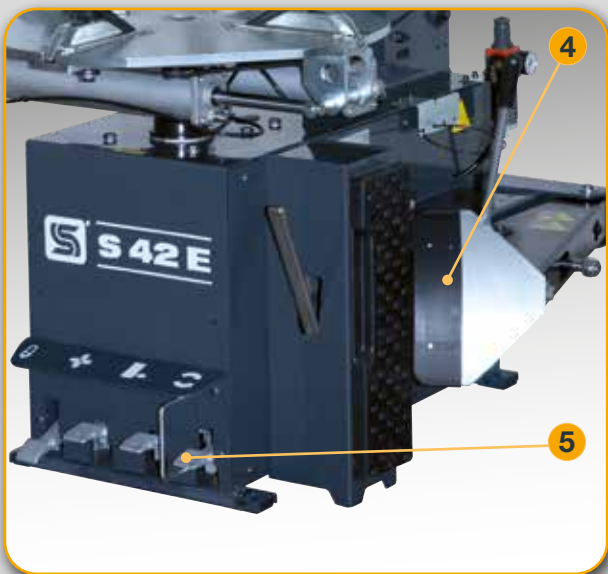

- ES** → **3•Cabeza portaherramientas** con nuevo perfil para satisfacer con todos los tipos de neumáticos y llantas. **Piezas de plástico intercambiables** para la salvaguarda de las llantas el montaje/desmontaje del neumático.
- 4•El potente destalonador** se acciona por un cilindro **(D. 186 mm.) de doble capa en acero inoxidable.** Una protección plástica especial (bajo pedido) para la pala, permite salvaguardar las llantas de aluminio durante la operación de destalonadura.
- 5•**Pedales ergonómicos de aluminio, con indicaciones gráficas de su funcionalidad.

- PT** → **3•Ferramentas** com novo perfil para satisfazer todos os tipos de pneus e jantes. **Pecas de plástico intercambiáveis** para protecção das jantes de alumínio durante a montagem/desmontagem dos pneus.
- 4•**O descolador, de grande potência, é accionado por um cilindro (D. 186 mm) de dupla acção com camisa embutida em aço INOX. Uma bainha plástica especial para a pá (fornecida a pedido), à protecção da jante de alumínio durante a operação de descolagem.
- 5•**Pedais ergonómicos de alumínio moldados por pressão, cuja função é indicada claramente.

## •Version GP •Modelo GP •Modelo GP



- FR** → **6•**Dans les versions **GP**, le **réservoir d'air** pour le système de gonflage tubeless, de **grande capacité** (16 litres) est construit en conformité avec la norme EN selon la directive CEE 87/404/CEE. La pédale pour le gonflage tubeless est positionnée sur la partie latérale de la machine **(A)**, pour ne pas être déclenchée par inadvertance.

- ES** → **6•**En los modelos **GP** la **tanque de alta capacidad** (16 litros), situada fuera del equipo cumple con la Norma EN 286 I.1 y es conforme a la Directiva CEE 87/404/CEE. El pedal de inflado tubeless, situado en el lateral de la unidad **(A)**, está separado del resto de los pedales para evitar maniobras incorrectas.

- PT** → **6•**Nos modelos **GP**, o **reservatório externo** tem uma **notável capacidade** (16 litros) e está em conformidade com a Norma EN Norm 286 I.1, segundo as disposições da Directriz CEE 87/404/CEE. O pedal de insuflação tubeless, numa cómoda posição na parte lateral de máquina **(A)**, é adequadamente separado dos outros para evitar manobras incorrectas.





•seule pour NO GP  
•sólo para modelos NO GP  
•para NO GP



FR → Données techniques ES → Datos técnicos PT → Dados Técnicos

AUTOCENTREUR	AUTOCENTRANTE	AUTOCENTRANTE	
Capacité de blocage interne	Capacidad de bloqueo interno	Capacidade de bloqueio interno	13" ÷ 25"
Capacité de blocage externe	Capacidad de bloqueo externo	Capacidade de bloqueio externo	11" ÷ 22"
Diamètre maxi. pneu	Diámetro máximo del neumático	Diâmetro máximo pneu	1000 mm (39")
Largeur maxi. du pneu	Anchura máxima del neumático	Largura máxima do pneu	317,5 mm (12,5)
Couple de rotation	Par de rotación	Torque de rotação	1200 Nm (400v 3ph)
Vitesse de rotation	Velocidad de rotación	Velocidades de rotação	8,5 rpm
DÉTALONNEUR	DESTALONADOR	DESTALONADOR	
Ouverture maximale	Apertura máxima	Abertura máxima	320 mm
Force palette	Fuerza pala	Força palheta	15.500 N - 10bar
ALIMENTATION	ALIMENTACIÓN	ALIMENTAÇÃO	
Moteur électrique 2V	Motor eléctrico 2V	Motor elétrico 2V	0,9/1,2 kW - 3Ph - 400V - 50Hz
Moteur électrique	Motor eléctrico	Motor elétrico	0,75 kW - 3Ph - 400V - 50Hz
Motoinverter	Motoinverter	Motoinverter	0,75 kW - 1Ph - 200/230V - 50/60Hz
Pression d'exercice	Presión de trabajo	Pressão de exercício	8 ÷ 10 bar

FR → Dimensions ES → Dimensiones PT → Dimensões

1911 max

851 min  
1129 max

1267 max

990

1602 max

/40 Standard RAL 1007

/16 Optional RAL 3002

/25 Optional RAL 5015

/36 Optional RAL 9006

FR — Couleur du châssis principal: toujours gris lancé RAL 7016

ES — Marco principal es siempre de color gris oscuro RAL 7016

PT — Chassis principal sempre cinza escuro RAL 7016

Poids de la machine - Peso de la máquina - Peso da máquina 214 kg - GP 224 kg

Les photographies, caractéristiques et données techniques n'engagent en rien le fabricant. Elles peuvent subir des modifications sans préavis. Las fotografías, las características y los datos técnicos no son vinculantes. La empresa se reserva el derecho de modificarlas en cualquier momento. As fotografias, as características e os dados técnicos não são vinculantes, podem ser modificados sem prévio aviso.