

S 44 M



Per Servizio Mobile



S 44 M + BPL (optional)

Nuovo smontagomme 24" a 12V espressamente ideato per il Servizio Mobile.



ACCESSORI DI SERIE



ACCESSORI CONSIGLIATI

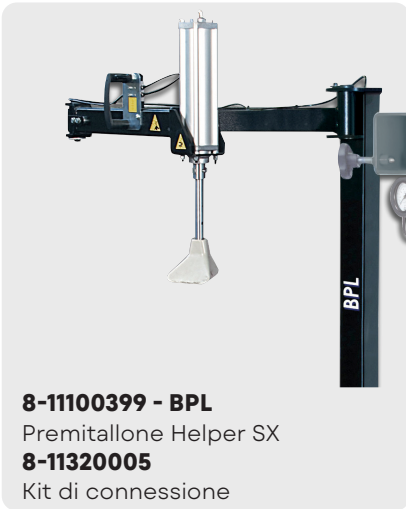

Per gli altri accessori consultare l'apposito catalogo

DATI TECNICI

Bloccaggio cerchio da esterno	10" ÷ 24"
Bloccaggio cerchio da interno	13" ÷ 26"
Diametro max. pneumatico	1035 mm
Altezza da terra	690 mm
Larghezza max.pneumatico	385 mm (15")
Apertura pala stallonatore	3" / 15" (385 mm)
Coppia max. autocentrante	1000 Nm
Numero posizioni paletta stallonatore	2
Cilindro stallonatore a doppio effetto	✓
Forza di stallonatura alla ruota	15,5kN
Velocità di rotazione versione dv	8 Rpm
Pedaliera estraibile	✓
Peso senza imballo	290 kg
Versione per servizio mobile	✓
Pressione di esercizio	8 ÷ 10 bar
Alimentazione	12V

DIMENSIONI

ALTEZZA MASSIMA = 2020 mm

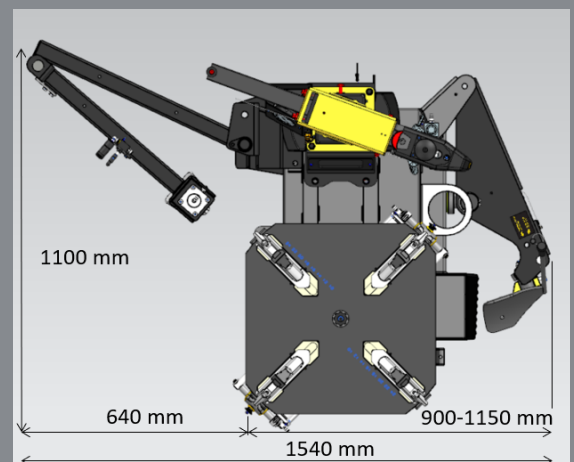

Fotografie, caratteristiche ed i dati tecnici non sono vincolanti, possono subire modifiche senza preavviso.