

S 76E C Touch

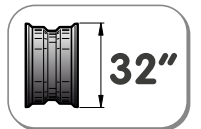

**CONTACTLESS
&
TOUCHSCREEN**



ES

Equilibradora automática "Contactless & Touchscreen"

- La nueva **S 76E C Touch** completa la gama de las equilibradoras Contactless & Touchscreen y ha sido estudiada para los especialistas del sector.
- Para centros de asistencia neumáticos, talleres y fabricantes de automóviles con altos volúmenes de trabajo.
- Es una equilibradora **automática, rápida** y funciona **sin necesidad de tocar la rueda en ningún momento**.

PT

Equilibradora automática "Contactless & Touchscreen"

- O novo **S 76E C Touch** completa o alcance dos equilibradores Contactless e Touchscreen e foi estudado para especialistas do setor.
- Para centros de serviço pneumático, oficinas e fabricantes de automóveis com altos volumes de trabalho.
- É um balanceador **automático, rápido** e funciona **sem ter que tocar a roda em qualquer momento**.



ES — FULLY Automatic

- **No se requiere ninguna operación manual** al operador. Tiempos de lanzamiento y diagnóstico reducidos que la posicionan entre las más rápidas del mercado.
- **Medición de las dimensiones** con sensores láser de alta precisión miden automáticamente todas las dimensiones de la rueda en unos pocos segundos durante el ciclo de medición.
- **Hidden Weight 2.0** Nuevo programa para dividir el peso adhesivo de equilibrado del flanco externo en dos pesos equivalentes colocados en posición oculta detrás de los rayos en plena autonomía.
- **Sonar RRO KIT (a pedido)** Sistema de diagnóstico mediante el especial sonar RunOut kit que reduce las alteraciones (vibraciones) generadas por deformaciones geométricas de la rueda. En un lanzamiento único mide la excentricidad radial de la rueda y calcula el mejor acoplamiento entre las partes solucionando los típicos problemas de las vibraciones en la carretera. Indicaciones simplificadas para el operador a fin de solucionar los problemas.



PT — FULLY Automatic

- **Nenhuma operação manual é necessária.** Redução do tempo de lançamento e diagnóstico que o posicionam entre os mais rápidos no mercado.
- **Medição das dimensões** com sensores laser de alta precisão medem automaticamente todas as dimensões da roda em poucos segundos, durante o ciclo de medição.
- **Hidden Weight 2.0** Novo programa de divisão do peso adesivo de equilibragem da lateral externa em dois pesos equivalentes colocados em posição oculta atrás dos raios.
- **Sonar RRO KIT (a pedido)** Sistema de diagnóstico com sonar RunOut kit especial que reduz as alterações (vibrações) geradas pelas deformações geométricas da roda. Em uma única versão, mede a excentricidade radial da roda e calcula o melhor acoplamento entre as partes que resolvem os problemas típicos das vibrações na rodovia. Instruções simplificadas do operador para resolver problemas.



- ES — • **La interfaz gráfica y la tecnología pantalla táctil** simplifican y agilizan las operaciones y la selección de los programas de trabajo.

- **Portas USB** para la conexión con los periféricos y la actualización software simplificada.

- PT — • **A interface gráfica e a tecnologia touchscreen** simplificam e agilizam as operações e a seleção dos programas de trabalho.

- **Portas USB** para a conexão aos dispositivos periféricos e actualização simplificada do software.



- ES — • **Frontal inclinado** para aumentar el acceso del operador al área interna de la llanta.
 • **Cárter rueda ahorraespacio (patentado)** estudiado para permitir el posicionamiento de la equilibradora en la pared y para trabajar con ruedas con diámetro máximo de hasta 44" (1.118 mm).

- PT — • **Parte frontal inclinada** para aumentar o acesso do operador à área interna da jante.
 • **Cárter da roda com economia de espaço (patentado)** concebido para permitir o posicionamento de parede da máquina de equilibrar e para acomodar as rodas até um diâmetro máximo de 44" (1.118 mm).





ES Bloqueo rueda "ELECTROMECAÁNICO"

- Nuevo sistema automático electromecánico que reduce los tiempos de trabajo e incrementa la precisión de centrado.
- **Posicionamiento automático** Al finalizar el lanzamiento, la rueda se frena y se coloca automáticamente en posición de equilibrado (RPA).
- El **iluminador led** integrado ilumina el área de trabajo para facilitar las operaciones de limpieza de la llanta y la aplicación de los contrapesos.

PT Bloqueio de roda "ELECTROMECAÁNICO"

- O novo sistema automático eletromecânico reduz o tempo de trabalho e aumenta a precisão de centralização.
- **Posicionamiento automático** Com a conclusão do ciclo de lançamento, a roda é travada e colocada automaticamente em posição de equilibragem (RPA).
- O **iluminador de LED** integrado ilumina a área de trabalho para facilitar as operações de limpeza da jante e a aplicação dos contrapesos.



ES Medición de las dimensiones con sistema CONTACTLESS

- Sistema "combinado" formado por un sensor láser interno y un sensor sonar externo (sonar ES-7). La equilibradora detecta automáticamente las dimensiones de la rueda sin ningún tipo de intervención por parte del operador. Se simplifican todas las operaciones para el posicionamiento de los contrapesos adhesivos.

PT Medição de dimensões com sistema CONTACTLESS

- Sistema "combinado" composto por um sensor laser interno e um sensor de sonar externo (sonar ES-7). O balanceador detecta automaticamente as dimensões das rodas sem qualquer intervenção do operador. Todas as operações para o posicionamento dos contrapesos adesivos são simplificadas.

• Todos los programas para el profesional • Todos os programas para o profissional

WR Weight Reduction

- Selección especial de programas, entre los cuales se encuentra el LESS WEIGHT, que permite reducir los tiempos de trabajo (20 %) y la cantidad de contrapesos utilizados (30 %).
- Coleção especial de programas, incluindo o LESS WEIGHT, que permite reduzir os tempos de trabalho (20%) e a quantidade de contrapesos utilizados (30%), aumentando os benefícios económicos e a protecção ambiental.

• SMART TYRE SET

- ES** Herramienta especial de diagnóstico del tren de ruedas del vehículo. Tras memorizar todas las ruedas, **S 76E C Touch** propone la mejor manera para posicionarlas en el vehículo, de modo que se favorece el confort y la seguridad del vehículo.
- PT** Instrumento especial de diagnóstico do trem de rodas do veículo para verificar a excentricidade e os desequilíbrios. Uma vez memorizadas todas as rodas, **S 76E C Touch** propõe a melhor forma de posicionar-las no veículo para o máximo conforto e segurança do veículo.





ES → **Accesorios bajo pedido** PT → **Acessórios a pedido**

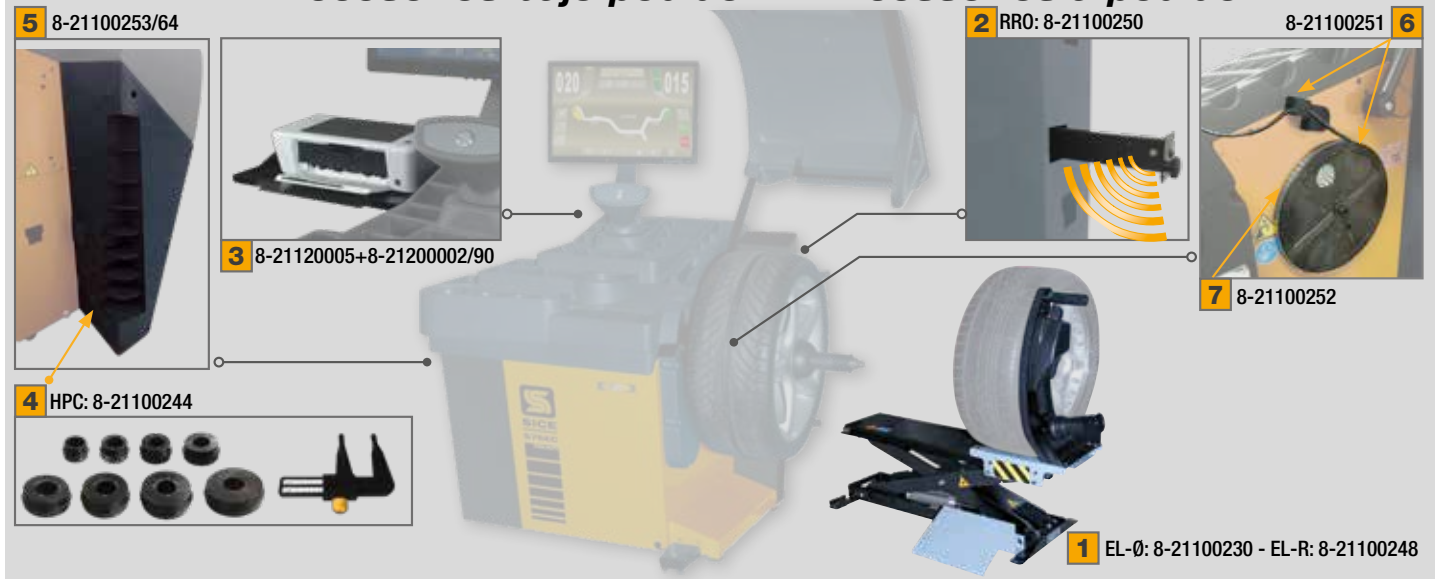

1	Elevadores rueda "efecto sin peso" EL-Ø (automático) y EL-R (manual) que anulan el esfuerzo del operador, aceleran las operaciones cotidianas y garantizan un centrado perfecto.	Elevador roda "efeito sem peso" EL-Ø (automático) e EL-R (manual) que negam o esforço do operador, aceleram as operações do dia-a-dia e garante uma centralização perfeita.
2	RUN-OUT KIT La S 76E C Touch puede ser también un modelo con funciones de diagnóstico con el especial RRO kit . En un lanzamiento único mide la excentricidad radial de la rueda y calcula el mejor acoplamiento entre las partes solucionando los típicos problemas de las vibraciones en la carretera.	RUN-OUT KIT O S 76E C Touch também pode ser um modelo com funções de diagnóstico com sonar RunOut, kit especial que reduz as alterações (vibrações) geradas pelas deformações geométricas da roda e calcula o melhor acoplamento entre as partes que resolvem os problemas típicos das vibrações na rodovia.
3	Impresora USB A4 en color chorro de tinta con soporte	Impressora a jato de tinta A4 USB com suporte
4	Set de 8 casquillos bifronte de baja conicidad y alta precisión	Kit composto por 8 buchas de alta precisão com um baixo perfil de conicidade.
5	Columna de soporte RAL 7016 para 8 casquillos bifronte HPC	Coluna de apoio RAL 7016 para 8 cascalhos de duas caixas HPC
6	Kit dispenser para contrapesos adhesivos	Kit dispenser para contrapesos aderentes
7	Bobina contrapesos adhesivos. Rollo de hierro (5 g x 1200 ud.)	Cola de pesos adhesivos. Rolo de ferro (5 g x 1200)

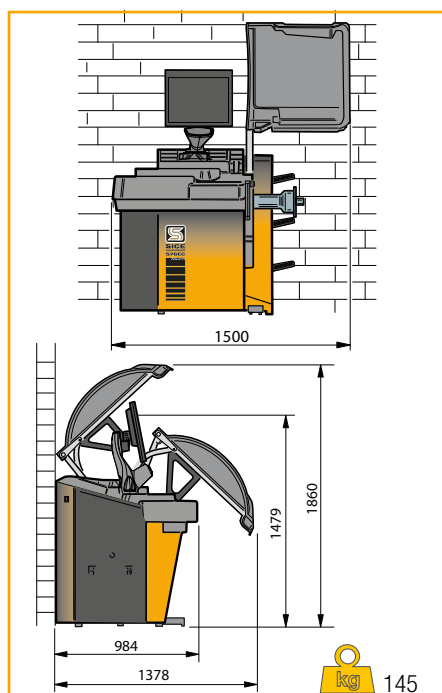

ES → Datos técnicos	PT → Dados Técnicos	
Tensión de alimentación	Tensão de alimentação	115/230v - 1Ph - 50/60Hz
Potencia total absorbida	Potência total absorvida	550 W
Diámetro del eje	Diâmetro do eixo	40 mm
Resolución máxima disequilibrio	Resolução de medição do disequilibrio	1 - 5 g
Velocidad de lanzamiento	Velocidade de lançamento	75 - 85 - 98 r.p.m.
Diámetro configurable de la llanta	Diâmetro do aro programável	1" ÷ 35"
Diámetro medible de la llanta	Diâmetro do aro mensurável	10" ÷ 32"
Anchura configurable de la llanta	Largura do aro programável	1.6" ÷ 23.6"
Distancia máxima rueda/máquina	Distância máxima roda/máquina	275 mm (10.82")
Ancho máximo de la rueda (con protección)	Largura máxima da roda (com proteção)	560 mm (22")
Diámetro máximo de la rueda (con protección)	Diâmetro máximo da roda (com proteção)	1117 mm (44")
Peso de la rueda (fijación al suelo)	Peso da roda (fixação no chão)	85 kg
Tiempo medio de medición	Tempo médio de medição	7 s
Nivel de ruido durante el trabajo	Nível de ruído durante o trabalho	< 70 dB (A)

Las fotografías, las características y los datos técnicos no son vinculantes. La empresa se reserva el derecho de modificarlas en cualquier momento. Fotografias, características e os dados técnicos não são vinculantes e podem sofrer modificações sem aviso prévio.

